

SB01

SOLLEVATORI
ELETTROPERMANENTI
A BATTERIA



SISTEMI MAGNETICI ELETTROPERMANENTI PER SOLLEVAMENTO



**SICUREZZA
AFFIDABILITÀ
FACILITÀ D'USO
AUTOALIMENTATO**

SB01

SOLLEVATORI MAGNETICI ELETTROPERMANENTI A BATTERIA

Linea di sollevatori progettati per il sollevamento di pezzi sia piatti che tondi in totale sicurezza. Molto versatili in quanto non necessitano di connessione elettrica se non durante la ricarica.

Grazie alla batteria di cui sono dotati, possono effettuare circa 250 - 300 manovre di magnetizzazione e smagnetizzazione. L'energia della batteria viene utilizzata solamente durante i cicli di MAG/DEMAG per circa 1 secondo. Dotati di un radiocomando che permette all'operatore di manovrare fino ad una distanza di circa 10 metri.

Un gancio di sicurezza impedisce manovre accidentali quando il carico è sospeso, obbligando l'operatore ad azionare il sollevatore solamente quando il carico è depositato.

Un segnale lampeggiante evidenzia che il magnete è in funzione; un segnale acustico avvisa l'operatore della necessità di ricaricare la batteria che si effettua semplicemente allacciando il cavo in dotazione in una presa di corrente a 220 volt/50 Hz per un periodo di circa 10 ore.

CARATTERISTICHE TECNICHE

Fattore di sicurezza: **3:1**

Tempo di carica: **10 ore**

Capacità della batteria: **28Ah@12V - 56Ah@24V**

Voltaggio batteria: **12V - 24V d.c.**

COMANDO REMOTATO

Il sollevatore è dotato di un radiocomando per attivare in remoto il mag e il demag del sollevatore e permettere di operare a distanza in ambienti ad accesso ridotto.



CARATTERISTICHE DEL CARICO

MODELLO	PIATTO				TONDO		
	Spessore min (mm)	Larghezza max (mm)	Lunghezza max (mm)	Portata (Kg)	Diametro min/max (mm)	Lunghezza max (mm)	Portata (Kg)
SB01.02000	40	3.000	3.000	2.000	175/350	3.000	750
SB01.04000	40	3.000	3.000	4.000	250/500	3.000	1.500
SB01.06000	40	3.000	3.000	6.000	250/750	3.000	2.700

DIMENSIONI

MODELLO	Peso (kg)	A	B	C	D	E	F	G	H
SB01.02000	135	441	281	348	360	200	572	415	592
SB01.04000	388	511	451	419	430	370	642	585	706
SB01.06000	775	663	617	430	520	480	799	749	739

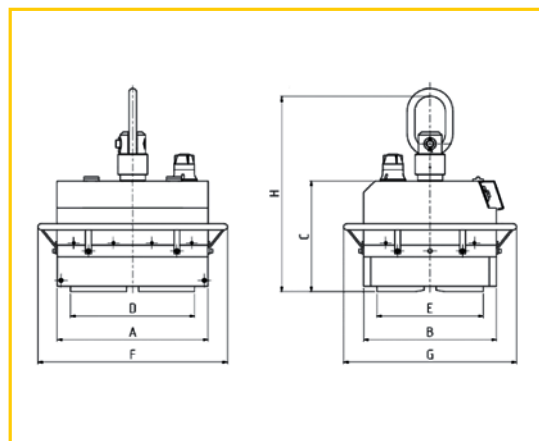

CONFIGURAZIONE STANDARD

Gancio con dispositivo di sicurezza

Lampada di segnalazione

Maniglia di protezione

Protezione in plexiglass

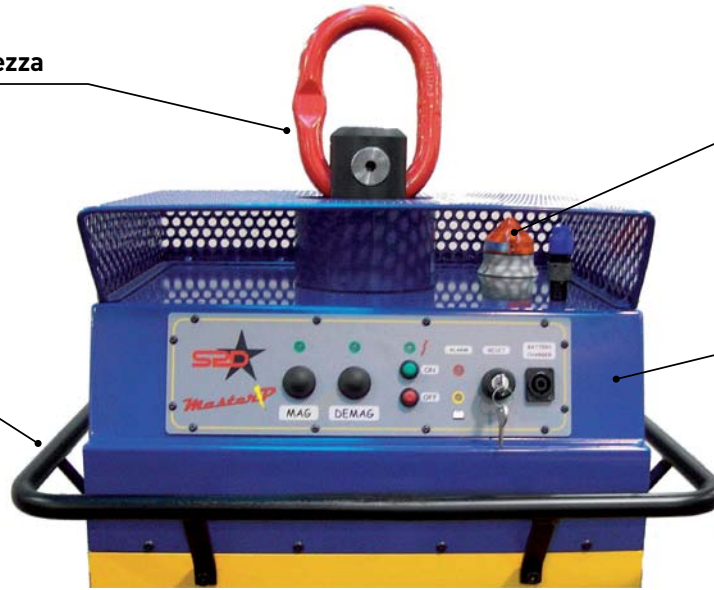

Pulsante per smagnetizzare

Pulsante per magnetizzare

Presenza per ricarica

Chiave di sicurezza



APPLICAZIONI



SOLLEVATORI A COMANDO MANUALE



Sollevatori magnetici a leva al neodimio, robusti, pratici, potenti.

Indicati per la movimentazione di carichi ferrosi nei più svariati settori (carico e scarico macchine utensili, ossitaglio, magazzini, assemblaggio meccanico, saldatura ecc.).

Solleva sia carichi piani che tondi.

SOLLEVATORI SEP



I moduli SEP sono stati ideati per la movimentazione di bramme e blocchi fucinati con elevati traferri.

Ben strutturati, sono adatti a grandi sollecitazioni e quindi affidabili nel tempo.

Dotati di radiocomando a distanza, permettono ad un solo operatore di effettuare tutte le manovre (Aggancio, Sollevamento, Movimentazione, Rilascio).

SOLLEVATORI PER LAMIERE



Traverse fisse e telescopiche in grado di manipolare tutte le dimensioni di lamiera, sia di piccolo (2mm) che di grande spessore.

Comandate a distanza tramite radiocomando, che svolge anche la funzione di apertura e chiusura dei bracci telescopici.

Possibilità di selezionare i traversini per movimentare lamiere corte o bandelle.

SOLLEVATORI PER COILS



Moduli per movimentazione coils compatti di tutte le dimensioni e pesi.

Offre il vantaggio di non deformare e rovinare il carico, riducendo gli spazi di manovra in quanto il modulo si appoggia sempre dall'alto.

Per coils sia ad asse orizzontale che verticale.



S.P.D. S.p.A.

Via Galileo Galilei, 2/4
24043 Caravaggio (BG) ITALY
Tel. +39 0363 546 511
Fax +39 0363 52578
info@spd.it - www.spd.it



SB01 01/2019